



¡Escribamos las sílabas aprendidas!

Martes 6 de octubre.

NOMBRE: 		
	DÍA	MES

AMBITO	Desarrollo personal y social.	AMBITO	Comunicación integral.
NUCLEO	Identidad y autonomía.	NUCLEO	Lenguaje Verbal.
OBJETIVOS DE APRENDIZAJES TRANSVERSALES (OAT): 6. Coordinar con precisión y eficiencia sus habilidades psicomotrices finas en función de sus intereses de exploración y juego.		OBJETIVOS DE APRENDIZAJES (OA): 7. Reconocer palabras que se encuentran en diversos soportes asociando fonemas a sus correspondientes grafemas. 8. Representar gráficamente algunos trazos, letras, palabras significativas y mensajes simples legibles, utilizando soportes en situaciones auténticas.	

 Observa las imágenes, nómbralas y escribe con letra manuscrita, en la línea, la sílaba que faltan. Pueden ser sílabas directas, indirectas o intermedias para, finalmente, completar la palabra.
Pinta las imágenes.

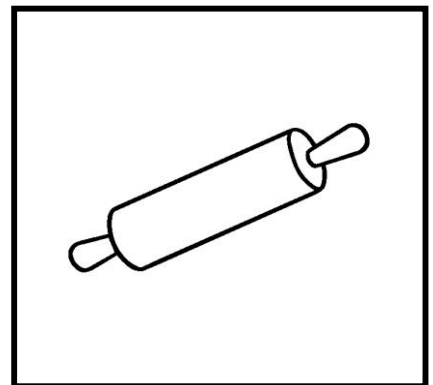
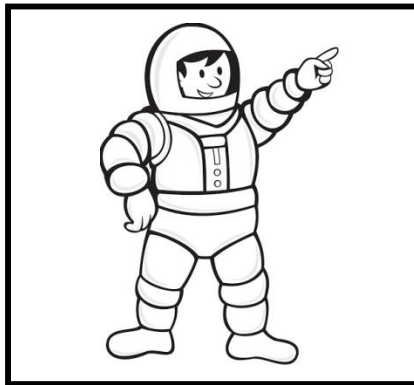
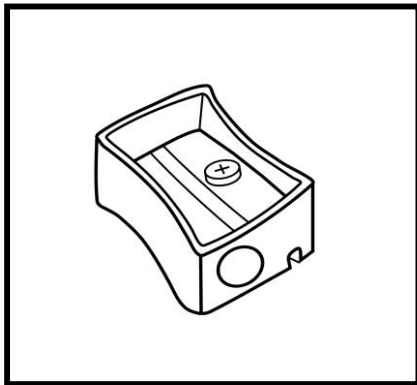

 _____capunta _____tronauta _____lino

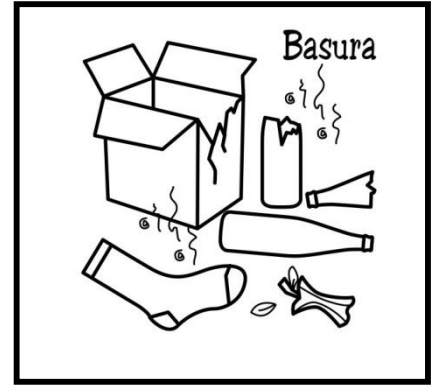
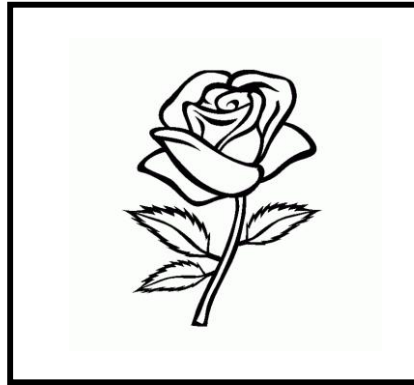

 cami_____ta ro_____ ba_____ra